

Секция складчатых фильтров типа ССФ

Секция складчатого фильтра типа ССФ предназначена для установки и герметизации складчатых фильтров типа ФяС с габаритными размерами 592x592x292(300) в системах приточной и вытяжной вентиляции и кондиционирования бытовых, административных и промышленных зданий. Секция размещается в составе вентиляционной системы и является её частью.

Фильтры ФяС выпускаются классов F6-H14 и в ряде случаев требуют установки перед ними фильтров более низкой эффективности.

В этом случае перед секцией ССФ, непосредственно вплотную или где-либо раньше, может быть установлена секция карманных фильтров типа СКФ (см. каталог ООО "Фолтер-Украина") с фильтрами ФяК требуемого класса и длиной карманов до 600мм.

По отдельному заказу секция ССФ(К) может быть доукомплектована элементами для установки и герметизации карманных фильтров ФяК с глубиной карманов не более 350мм или складчатых компактных фильтров типа ФяС-К с глубиной 292 мм.



Рис.1 Схема секции складчатого фильтра.

1 - корпус; 2 - фланец; 3 - дверь; 4 - ручка; 5 - фильтр ФяС;
6, 7 - штуцер.

* размер 764 мм относится к секции ССФ, а размер 860 мм относится к секции ССФ(К).

ОБЩЕЕ УСТРОЙСТВО

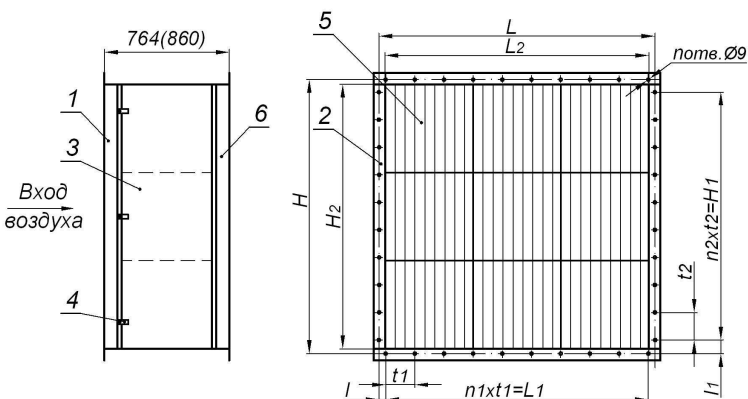
Секция складчатого фильтра состоит из металлического корпуса (1), имеющего на входе и выходе фланцы (2) для соединения с фланцами вентиляционной системы посредством болтовых соединений через уплотнительную резину. С одной из сторон секция имеет дверь (3), которая уплотняется с корпусом за счет размещенных на ней специальных прижимов.

Внутри корпуса ярусами размещаются складчатые фильтры, которые вдвигаются в корпус по двум направляющим, размещенным внизу каждого яруса.

Уплотнение фильтров ФяС в корпусе ССФ происходит путем их поджатия винтами к прижимным поверхностям "окон", расположенных на выходе воздуха из секции ССФ.

Секция ССФ имеет два штуцера (6) для подключения приборов, измеряющих сопротивление фильтров, например, дифференциального манометра DPG-600.

Как указывалось выше, по отдельному заказу секция ССФ может быть доукомплектована элементами для установки и герметизации фильтров предварительной очистки воздуха типа ФяК и ФяС-К. В этом случае ярусы секций ССФ(К) сверху и снизу на входе воздуха дополняются направляющими, по которым вдвигаются карманные фильтры ФяК или ФяС-К после предварительной установки и уплотнения в секции фильтров ФяС. Уплотнение рамок фильтров ФяК или ФяС-К в направляющих корпуса осуществляется за счет их поджатия к резиновому уплотнению, наклеенному на одной из сторон направляющих. Уплотнение фильтров ФяК или ФяС-К в одном ярусе между собой и с задней стенкой ССФ(К) осуществляется с помощью резиновых уплотнений, наклеенных на вертикальные торцевые поверхности рамок ФяК, ФяС-К. В обозначение фильтров ФяК или ФяС-К для снаряжения ССФ(К) добавляется соответствующий индекс "У", обозначающий наличие указанных уплотнений. Для контроля сопротивления дополнительно установленных фильтров ФяК или ФяС-К, секция ССФ(К) дооснащается штуцером (7).

Фильтры ФяС для ССФ поставляются отдельно с уплотнением на выходе воздуха и устанавливаются после монтажа секции в вентсистеме.

**ТЕХНИЧЕСКИЕ ХАРАКТЕРИСТИКИ СЕКЦИИ ССФ,
ОСНАЩЕННОЙ ФИЛЬТРАМИ ФяС, ФяС-Ф, ФяС-Ф-МП, ФяС-МП или ФяС-С.**

Таблица 1

Наименование	Размерность	Величина								
		Код ССФ								
		2/1x1	2/1x2	2/1x3	2/2x1	2/2x2	2/2x3	2/3x1	2/3x2	2/3x3
Номинальная производительность для ФяС-Ф и ФяС-С	м³/ч	3500	7000	10500	7000	14000	21000	10500	21000	31500
для ФяС	м³/ч	1900	3800	5700	3800	7600	11400	5700	11400	17100
Для ФяС-Ф-МП	м³/ч	5000	10000	15000	10000	20000	30000	15000	30000	45000
для ФяС-МП (Н13)	м³/ч	3200	6400	9600	6400	12800	19200	9600	19200	28800
Начальное аэродинамическое сопротивление для ФяС-Ф классов: F6 F7 F8/9	Па									
		100								
		120								
для ФяС-С	Па	140								
Для ФяС-Ф-МП классов F6 F7 F8 F9	Па	130								
		110								
		140								
		170								
для ФяС-МП (Н13)	Па	240								
для ФяС классов: базовый / экономичный Н11 Н13 Н14	Па	260								
		100/75								
		230/190								
Количество фильтров ФяС; ФяС-Ф и ФяС-С, ФяС-Ф-МП, ФяС-МП		1	2	3	2	4	6	3	6	9
		340/250								
Рекомендуемое конечное сопротивление для ФяС-Ф, ФяС-Ф-МП для ФяС, ФяС-МП	Па	450								
		600								

ГАБАРИТНЫЕ И ПРИСОЕДИНИТЕЛЬНЫЕ РАЗМЕРЫ СЕКЦИИ ССФ, мм

Таблица 2

Код ССФ	L	H	L ₁	H ₁	L ₂	H ₂	t ₁	t ₂	l	l ₁	n	n ₁	n ₂	Масса без фильтров, кг
2/1x1	646	684	600	570	602	642	200	190	23	57	32	3	3	32
2/1x2	646	1296	600	1140	602	1250	200	190	23	78	44	3	6	90
2/1x3	646	1906	600	1710	602	1860	200	190	23	98	56	3	9	108
2/2x1	1260	684	1200	570	1213	642	200	190	30	57	44	6	3	70
2/2x2	1260	1296	1200	1140	1213	1250	200	190	30	78	56	6	6	115
2/2x3	1260	1906	1200	1710	1213	1860	200	190	30	98	68	6	9	150
2/3x1	1836	684	1800	570	1790	642	200	190	18	57	56	9	3	96
2/3x2	1836	1296	1800	1140	1790	1250	200	190	18	78	68	9	6	146
2/3x3	1836	1906	1800	1710	1790	1860	200	190	18	98	80	9	9	190

ГАБАРИТНЫЕ И ПРИСОЕДИНИТЕЛЬНЫЕ РАЗМЕРЫ ССФ(К), мм

Таблица 3

Код ССФ	L	H	L ₁	H ₁	L ₂	H ₂	t ₁	t ₂	l	l ₁	n	n ₁	n ₂	Масса без фильтров, кг
2/1x1	646	684	600	570	602	642	200	190	23	57	32	3	3	39,5
2/1x2	646	1296	600	1140	602	1250	200	190	23	78	44	3	6	75
2/1x3	646	1906	600	1710	602	1860	200	190	23	98	56	3	9	95
2/2x1	1260	684	1200	570	1213	642	200	190	30	57	44	6	3	64,5
2/2x2	1260	1296	1200	1140	1213	1250	200	190	30	78	56	6	6	105
2/2x3	1260	1906	1200	1710	1213	1860	200	190	30	98	68	6	9	164
2/3x1	1836	684	1800	570	1790	642	200	190	18	57	56	9	3	120
2/3x2	1836	1296	1800	1140	1790	1250	200	190	18	78	68	9	6	139
2/3x3	1836	1906	1800	1710	1790	1860	200	190	18	98	80	9	9	182

МАРКИРОВКА

1. Пример маркировки секции ССФ, для установки фильтров ФяС:

ССФ 2/3х1П(Л) С- секция;

С - складчатого;

Ф - фильтра;

2 - типоразмер фильтра;

3х1 - количество фильтров (3 по ширине, 1 по высоте);

П - правое исполнение (дверь расположена с правой стороны по ходу движения воздуха).

Л - левое исполнение (дверь расположена с левой стороны по ходу движения воздуха).

2. Пример маркировки секции ССФ(К), для установки фильтров ФяК, ФяС-К (I ступень) и ФяС (II ступень):

ССФ(К) 2/3х2 П(Л) С-секция;

С - складчатого;

Ф - фильтра;

(К) - секция доукомплектована элементами для установки фильтров I ступени очистки

ФяК или ФяС-К;

2 - типоразмер фильтра;

3х2 - количество фильтров ФяК или ФяС-К и ФяС (3 по ширине, 2 по высоте);

П - правое исполнение (дверь расположена с правой стороны по ходу движения воздуха).

Л - левое исполнение (дверь расположена с левой стороны по ходу движения воздуха).

Примечание: в стандартную комплектацию секции ССФ и ССФ(К) фильтры не входят и заказываются отдельно с указанием типа и класса очистки.

ТЕХНИЧЕСКОЕ ОБСЛУЖИВАНИЕ

В процессе эксплуатации фильтров ФяС следует контролировать их аэродинамическое сопротивление (перепад давления) по показаниям манометра, присоединенного к двум штуцерам (6) секции ССФ.

При достижении величины перепада давления, указанной в паспорте на фильтры, в проекте, или исходя из располагаемого давления в вентиляционной системе, необходимо производить замену фильтров ФяС.

Начальное аэродинамическое сопротивление секции ССФ(К) при установке дополнительной I ступени очистки (фильтров ФяК или ФяС-К) увеличивается на величину начального сопротивления фильтров соответствующего класса (см. каталог нашего предприятия). Конечное сопротивление фильтров ФяК или ФяС-К определяется исходя из рекомендаций паспорта на фильтры ФяК, ФяС-К или располагаемого запаса напора вентилятора вентсистем. При достижении выбранного конечного сопротивления I ступени очистки фильтры ФяК, ФяС-К заменяются.

Замена фильтров I ступени (ФяК или ФяС-К) и II ступени (ФяС) очистки, установленных одновременно в секции ССФ(К), может производиться с различными временными интервалами, следуя рекомендациям выбранного конечного сопротивления для каждой ступени, контролируемого с помощью манометров, подключенных к двум штуцерам (6) и штуцеру (7).